

836K

Уплотнитель отходов



Двигатель

Модель двигателя	Cat® C18 ACERT™	
Выбросы	Соответствует требованиям стандартов Tier 4 Final Агентства по охране окружающей среды США/Stage IV ЕС/корейского стандарта Tier 4 Final или стандартов, эквивалентных Tier 3 Агентства по охране окружающей среды США и Stage IIIA ЕС	
Номинальная мощность (лабораторные испытания)	414 кВт	555 hp
Номинальная мощность (полезная мощность в соответствии с ISO 14396)	412 кВт	553 hp
Полная мощность (SAE J1349)	419 кВт	562 hp

Эксплуатационные характеристики

Максимальная эксплуатационная масса (Tier 4 Final/Stage IV/ корейский стандарт Tier 4 Final) – предложения с различными вариантами отвалов и колес	55 927 кг
Максимальная эксплуатационная масса (эквивалент Tier 3/Stage IIIA) – предложения с различными вариантами отвалов и колес	55 617 кг

Сократите свои эксплуатационные расходы за счет лучшей в своем классе эффективности.

Содержание

Эффективность и производительность	4
Несущие конструкции	6
Силовая передача	9
Кабина оператора	11
Интегрированные технологии	12
Поддержка клиентов	13
Удобство технического обслуживания	13
Безопасность	14
Устойчивое развитие	16
Защита от мусора	17
Колеса и кулачки	18
Эксплуатационные расходы	19
Технические характеристики	20
Стандартное оборудование	24
Дополнительное оборудование	26
Примечания	27





Прочность является неотъемлемым качеством уплотнителей отходов Cat, что гарантирует максимальную техническую готовность на протяжении нескольких сроков службы. Наши машины отличаются улучшенными эксплуатационными характеристиками, простотой технического обслуживания и позволяют повысить эффективность и безопасность работ.

Впервые представленная в 1993 г. модель 836 занимает ведущие позиции на мировом рынке в своем классе на протяжении более 20 лет. Мы активно стремимся помочь нашим клиентам в достижении успеха и поэтому продолжаем совершенствовать наши машины. Модель 836K продолжает наши традиции, которые строятся на надежности, производительности, безопасности, комфорте оператора, удобстве технического обслуживания и эффективности.

Эффективность и производительность

Обеспечение необходимой вам эффективности и производительности благодаря встроенным системам машины.



Повышенная производительность гидравлики

При работе на полигонах твердых бытовых отходов эффективность очень важна. Повышенная эффективность гидравлики достигается за счет распределения потоков рабочего оборудования и поршневых насосов системы рулевого управления с регулированием по нагрузке и переменной производительностью. Так как подача гидравлического масла осуществляется только в случае необходимости, вы заметите улучшение топливной эффективности.

Гидротрансформатор с фрикционом насосного колеса (ICTC)

Сокращение ваших затрат на тонну за счет использования современного гидротрансформатора с муфтой крыльчатки (ICTC)

- Снижение проскальзывания колес и износа кулачков путем регулирования тягового усилия от 100 до 20 процентов нажатием левой педали. После снижения тягового усилия до 20% нажатие левой педали приводит к включению тормозов.
- Снижение вероятности пробуксовывания колес без снижения эффективности гидравлики.
- Повышение топливной эффективности в определенных областях применения благодаря гидротрансформатору с блокирующей муфтой, обеспечивающему прямой привод.

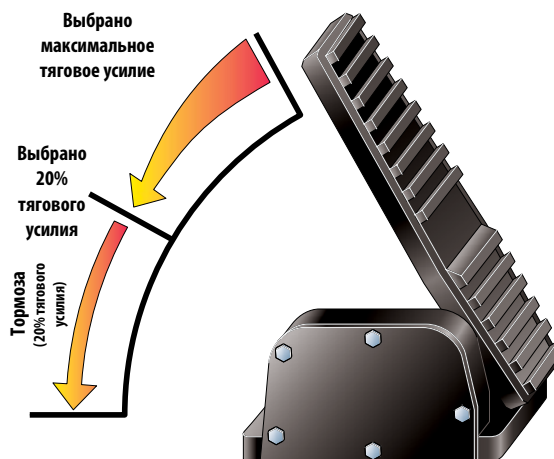

Комбинированная система управления коробкой передач и поворотом (STIC™)

Испытайте максимальную скорость реагирования и управляемость благодаря системе STIC, сочетающей в себе функции выбора направления движения, выбора передачи и угла поворота управляемых колес в одном рычаге.

- Простое перемещение рычага из стороны в сторону поворачивает машину влево или вправо, сводя к минимуму движения оператора.
- Простой выбор передач нажатием пальца.
- Плавное и быстрое выполнение рабочих циклов и снижение усталости оператора благодаря удобным в использовании встроенным органам управления.

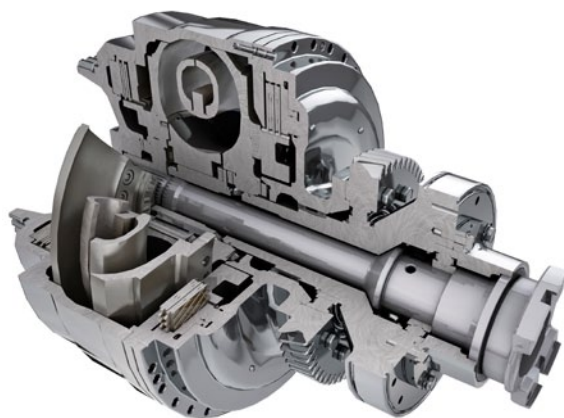

Система рулевого управления

Уверенная работа на модели 836K гарантируется точным управлением машиной, которое обеспечивается гидросистемой рулевого управления с регулированием по нагрузке.

- Повышение эффективности с помощью поршневых насосов переменной производительности.
- Точное позиционирование для удобства маневрирования в условиях ограниченного пространства с углом поворота шарнирного сочленения на 43° в каждую сторону.
- Повышенный комфорт оператора за счет объединения функций рулевого управления и управления коробкой передач в единый блок управления.

Электрогидравлические органы управления

Повышение производительности операторов благодаря увеличенной чувствительности рабочего оборудования.

- Комфортная работа благодаря ограничителям хода гидроцилиндров.
- Простая в эксплуатации система органов управления с плавной фиксацией.
- Удобная установка автоматических ограничителей рабочего оборудования из кабины.



Несущие конструкции

Лучшая конструкция для самых сложных условий.



Прочные несущие конструкции

Прочные несущие конструкции гарантируют увеличение конечной прибыли благодаря максимальной технической готовности на протяжении нескольких сроков службы и способности работать в самых сложных условиях погрузки.

- Все элементы задней полурамы имеют коробчатое сечение для высокого сопротивления торсионным нагрузкам и скручивающим усилиям.
- Основная часть нагрузки на систему рулевого управления передается на раму благодаря креплениям гидроцилиндра рулевого управления для тяжелых условий эксплуатации.
- Крепление моста было оптимизировано для лучшей конструктивной целостности.
- Нижний палец сцепного устройства, рамочная пластина и размер подшипника были увеличены для большего срока службы.

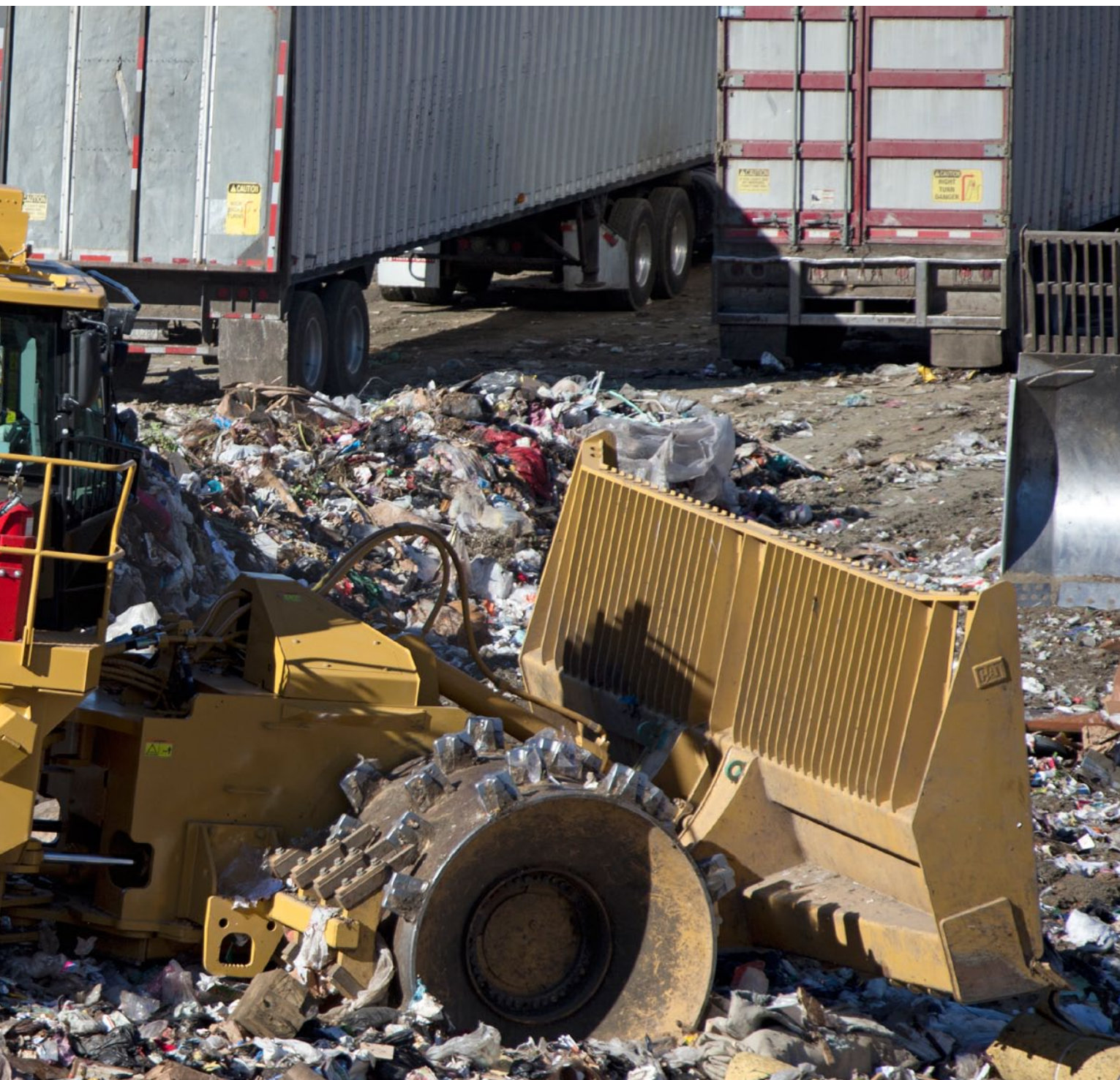

Мы знаем, с какими сложными условиями ежедневно сталкиваются ваши машины при работе на полигонах по закладке отходов. Поэтому модель 836К была специально разработана и оснащена прочными несущими конструкциями для обеспечения безопасности и продолжительного срока службы.

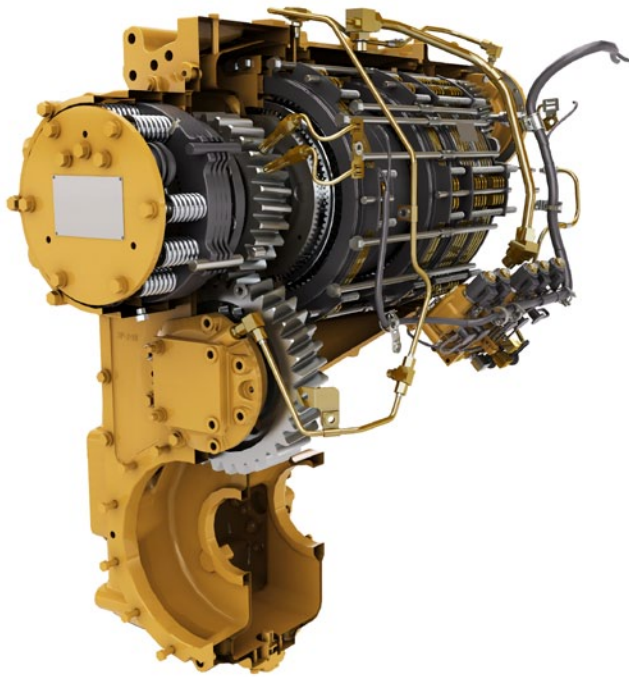

Планетарная коробка передач Cat с переключением под нагрузкой

В основе вашего успеха лежит лучшая в классе коробка передач.

- Плавное и точное переключение и эффективность благодаря встроенным электронным органам управления, которые используют систему электронного управления переключением передач повышенной производительности (APECS).
- Высокая надежность и долгий срок службы благодаря термообработке и химическому составу металлов, которые используются в элементах коробки передач.
- Две передачи переднего и две передачи заднего хода для различных областей применения.

Двигатель Cat C18 ACERT

Двигатель Cat C18 ACERT создан и протестирован для выполнения самых сложных задач. Две предлагаемые модели двигателя соответствуют требованиям стандартов Tier 4 Final/Stage IV/корейского стандарта Tier 4 Final на выбросы загрязняющих веществ или стандартам, эквивалентным Tier 3/Stage IIIA.

- Полностью интегрированные электронные средства управления двигателем работают в комбинации со всей машиной и повышают эффективность расхода топлива.
- Функция выключения двигателя на холостом ходу позволяет экономить топливо, которое могло бы быть израсходовано на холостом ходу.
- Максимальная долговечность обеспечивается функцией отсроченного останова двигателя.



Силовая передача

Работайте эффективнее с повышенным КПД и улучшенным управлением.



Гидротрансформатор Cat с муфтой блокировки

- Исключает потери в гидротрансформаторе, снижая при этом нагрев системы.
- Увеличивает скорость хода.
- Обеспечивает передачу повышенной мощности на грунт и снижение расхода топлива при выполнении любых работ.



Операторы могут работать эффективнее и с большей степенью комфорта благодаря функциям нашей кабины, которая спроектирована с учетом пожеланий заказчиков.



Вход и выход из кабины

Вход и выход из кабины отличаются безопасностью, которую обеспечивают новые эргономичные функции.

- Складной руль системы STIC и подлокотник.
- Более пологие лестницы в кабину.
- Стандартное освещение лестницы.

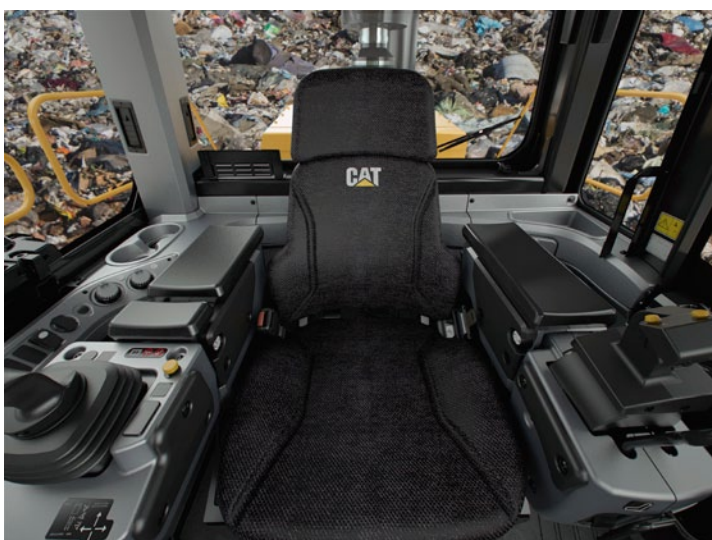

Сиденье Cat Comfort серии III

Комфорт оператора и пониженная утомляемость обеспечиваются сиденьем Cat Comfort серии III.

- Конструкция со средней спинкой и сверхтолстыми рельефными подушками.
- Система пневмоподвески.
- Легкодоступные рычаги регулировки сиденья и органы для регулировки в шести направлениях.
- Интегрированный в сиденье пульт управления рабочим оборудованием и руль системы STIC, который перемещается вместе с сиденьем.
- Ремень безопасности с инерционной катушкой, ширина 76 мм (3 дюйма).

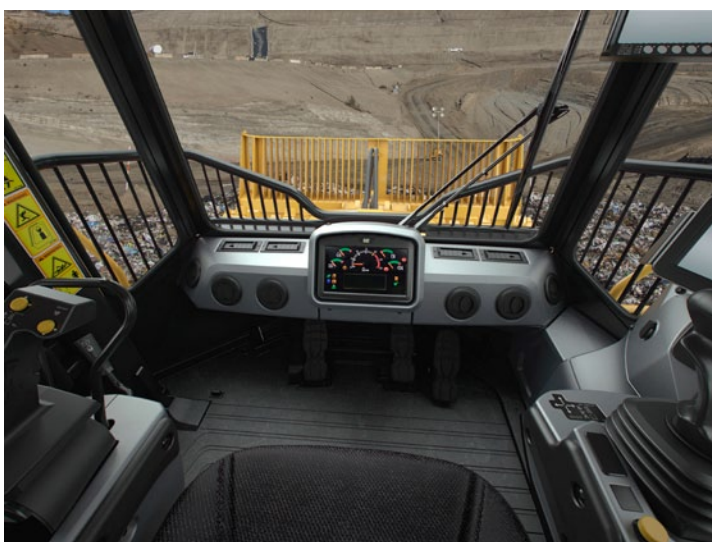

Панель управления

Эргономичное расположение переключателей и информационного дисплея позволяет операторам чувствовать себя комфортно круглосуточно и каждый день.

- Большие мембранные переключатели с задней подсветкой оснащены индикаторами активации светодиодов.
- На переключателях используются пиктограммы в соответствии с международными стандартами ISO, что позволяет быстро идентифицировать функции.
- Для включения электрогидравлического стояночного тормоза используется двухпозиционный кулисный переключатель.

Кабина оператора

Лучшие в своем классе показатели комфорта оператора и эргономичности.



Рабочая среда

Производительность работы оператора повышается благодаря чистой и комфортной рабочей среде в кабине.

- Снижение вибраций кабины с помощью изолирующих опор и пневмоподвески сиденья.
- Поддержание требуемой температуры в кабине с помощью автоматических органов управления температурой.
- Герметичная кабина с фильтрацией воздуха.
- Сниженный уровень шума.
- Удобный напольный отсек для хранения вещей/контейнера с едой.

Интегрированные технологии

Контроль, управление и улучшенное функционирование на рабочей площадке.



Решения CAT CONNECT обеспечивают интеллектуальное использование технологии и обслуживания в целях повышения эффективности выполнения работ на площадке. Использование данных, полученных с машин, оснащенных высокотехнологичным оборудованием, обеспечивает непревзойденную информированность и контроль оборудования и его функционирования.

Технологии Cat Connect обеспечивают улучшения в следующих ключевых областях:



Управление оборудованием – увеличение времени полезной работы и уменьшение эксплуатационных расходов.



Производительность – контроль производительности и управление эффективностью работы на площадке.



Безопасность – повышение информированности на рабочей площадке, обеспечивающей безопасность персонала и оборудования.

Технологии связи LINK

Технологии LINK позволяют подключаться к оборудованию посредством беспроводной сети, предоставляя вам ценные сведения о том, как машина или парк техники выполняют ту или иную работу. Данные сведения, в свою очередь, способствуют принятию своевременных и объективных решений, которые помогут повысить эффективность и производительность работ.

Product Link™/VisionLink®

Установленная на машине система Product Link обеспечивает легкий доступ к актуальной информации о местоположении машины, моточасах, расходе топлива, времени простоя и кодах событий посредством пользовательского интерфейса VisionLink, который поможет вам повысить эффективность управления парком техники и снизить эксплуатационные расходы.

Данные VIMSTM, например события, гистограммы, тренды, можно загрузить для анализа и получения информации, необходимой для активного контроля состояния парка техники, оптимизации производительности и повышения технической готовности.



Технологии DETECT

Технологии DETECT позволяют сохранить оборудование и жизни людей. При использовании данных технологий повышается информированность оператора о состоянии на рабочей площадке, где находится оборудование. Система также реагирует на опасные условия, например близость к запретной зоне, и незамедлительно сообщает об этом.

Камера заднего вида

Камера заднего вида обеспечивает обзор рабочей площадки позади машины, способствуя повышению производительности оператора. Таким образом, можно работать с максимальной производительностью и уверенностью, соблюдая должный уровень безопасности.

Технологии COMPACT

Технологии COMPACT представляют собой улучшенное сочетание технологии измерения уплотнений, передачи данных от расположенных в кабине устройств и системы отчетности, для последовательного и быстрого решения задач по уплотнению с большим постоянством и за меньшее количество проходов. Данные технологии способствуют сокращению расхода топлива и затрат на повторные работы.

Система управления процессом уплотнения AccuGrade™

Устанавливаемая дилером система AccuGrade использует алгоритм уплотнения Cat, чтобы измерить эффективность уплотнения и в режиме реального времени предоставить оператору в кабине трехмерное картографирование прохода, что позволяет определить, где следует выполнять проход и когда достигается оптимальная плотность слоя. Картографирование прохода позволяет избежать образования пустот, оптимизировать степень уплотнения материала и документировать результаты. Трехмерное управление проектом VisionLink помогает руководителям полигонов подробно анализировать результаты уплотнения для эффективного контроля работы.

Удобство технического обслуживания

Высокая эксплуатационная готовность благодаря сокращению времени на техническое обслуживание.

Мы поможем вам достичь успеха, дополнив вашу комплектацию модели 836К всеми конструктивными особенностями, которые позволяют сократить время простоев.

- Поворотно-откидной реверсивный вентилятор расположен на уровне земли, что упрощает осмотр и очистку.
- Безопасное и удобное техническое обслуживание с уровня земли или платформы и сгруппированные точки технического обслуживания.
- Откидные дверцы, расположенные с обеих сторон моторного отсека, обеспечивают удобное выполнение ежедневного технического обслуживания.
- Экологически безопасные сливные краны обеспечивают удобство обслуживания и предотвращают разливы.
- Сообщения системы VIMS сокращают время простоя, позволяя операторам и обслуживающему персоналу устранять неисправности еще до их появления.
- Быстрый визуальный осмотр и минимальное загрязнение жидкостей благодаря смотровым указателям.
- Моторный отсек с избыточным давлением и контролем температуры защищен от попадания небольших частиц грязи и экстремальных температур.



Поддержка клиентов

Ваши дилеры Cat знают, как обеспечить производительность машин.

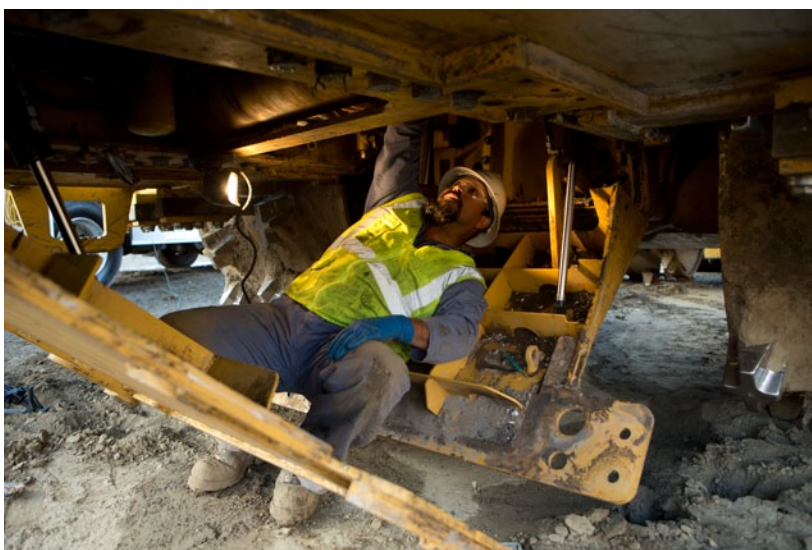

Легендарная дилерская поддержка Cat

Надежный партнер – ваш дилер Cat – поможет тогда, когда это необходимо.

- Программы профилактического обслуживания и договоры на техническое обслуживание с гарантией.
- Лучшая в отрасли доступность запасных частей.
- Повысьте эффективность, обучая операторов.
- Восстановленные оригинальные детали Cat.

Безопасность

Ваша безопасность – наша главная забота.



Мы постоянно совершенствуем продукцию, чтобы обеспечить безопасные условия работы оператора и всего персонала на рабочей площадке.

Доступ в машину

- Съемные или поставляемые по дополнительному заказу поворотные лестницы, расположенные с левой и правой стороны машины под углом 45 градусов, повышают безопасность операторов при входе в кабину погрузчика 836K и выходе из нее.
- Для обслуживания машины предназначены сплошные платформы с несколькими поверхностями.
- Соблюдайте правило трех точек опоры при обслуживании машины.



Обзор

- Дополнительные зеркала заднего вида с обогревом улучшают обзорность, повышая безопасность работы.
- Входящая в стандартную комплектацию система Cat Vision с размещенным в кабине монитором повышает информированность операторов о происходящем вокруг машины.
- Устанавливаемые по заказу светодиодные фонари обеспечивают отличный обзор рабочего пространства.
- Дополнительные светодиодные предупредительные маячки на кабине.

Кабина оператора

- Вибрация, воздействующая на оператора, сведена к минимуму, благодаря изолированным креплениям кабины и встроенным в подлокотники сиденья джойстикам управления движением и управления рабочим оборудованием.
- Низкий уровень шума в кабине.
- Герметичная кабина с фильтрацией воздуха.
- Стандартные ремни безопасности шириной 76 мм (3 дюйма) на сиденье оператора.

Устойчивое развитие

На страже экологии.



Защита окружающей среды

Ответственность за состояние окружающей среды – это неотъемлемая часть всех функций модели 836K.

- Расход топлива ниже по сравнению с предыдущей моделью.
- Остановка двигателя на холостом ходу поможет экономить топливо, предотвращая ненужную работу двигателя на холостом ходу.
- Машина Cat 836K предназначена для нескольких сроков эксплуатации и является моделью, которая наиболее часто поступает на наши заводы для восстановления по истечению очередного срока эксплуатации. Для обеспечения максимального срока эксплуатации машины компания Caterpillar предлагает ряд эффективных решений, например, программу восстановления Reman и программу сертифицированного капитального ремонта Certified Rebuild. Данные программы могут сократить объем расходов на 40–70% за счет использования бывших в употреблении или восстановленных деталей. За счет этого также снижаются эксплуатационные расходы и вредное воздействие на окружающую среду.
- Компания Caterpillar предлагает комплекты для модернизации старых машин, позволяющие сэкономить ваши ресурсы. Если вы участвуете в программе сертифицированного капитального ремонта Certified Rebuild, то данные комплекты используются в процессе восстановления машины.

Защита от мусора

Максимальная эксплуатационная готовность, долгий срок службы – именно это ожидают увидеть клиенты при подведении итоговых показателей работы.

Защитные устройства

Специально спроектированный для работы в самых тяжелых условиях уплотнитель отходов 836K оснащен специальными защитными элементами. Эти элементы защищают основные узлы и системы от повреждения, попадания мусора, химикатов, преждевременного износа или наматывания материалов на компоненты.

К дополнительным защитным элементам относятся:

- **Защита двигателя и силовой передачи** – защита с гидравлическим приводом предотвращает накопление мусора и защищает компоненты.
- **Защита передней рамы** – эта защита исключает накопление мусора внутри рамы, а также обеспечивает дополнительную защиту компонентов и шлангов гидравлики.
- **Защита от наматывания мусора на мосты и защита уплотнений** – защита предотвращает наматывание и налипание мусора на мосты, а также облегчает очистку компонентов.
- **Защита основных систем и смотровые указатели** – гидробак, наливная горловина гидросистемы и наливная горловина коробки передач защищены от повреждений. Смотровые указатели гидросистемы и коробки передач доступны с уровня земли. Топливный бак расположен на передней раме в точке, защищенной от попадания мусора, и к нему обеспечен легкий доступ.
- **Сетчатый фильтр воздухозаборника** – сетчатый фильтр воздухозаборника с вертикальной гофрой и мелкими ячейками уменьшает количество мусора, попадающего в радиатор, обеспечивая беспрепятственное падение налипшего мусора.
- **Отбойные брусья и дополнительные очищающие пальцы** – отбойные брусья расположены перед задними колесами и позади них, а также позади передних колес. Отбойные брусья очищают колеса от мусора. За счет этого кулачки колес обеспечивают улучшенное сцепление. При работе с липкими материалами или при тяжелых условиях уплотнения могут использоваться дополнительные очищающие пальцы, которые обеспечивают чистоту кулачков.
- **Удлиненная крыша** – крыша удлинена над дверями и окнами кабины, чтобы снизить накопление мусора.

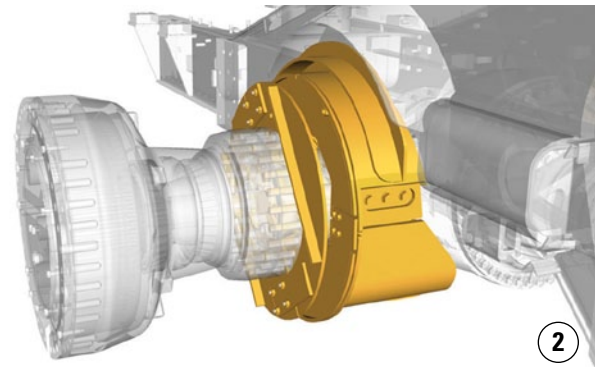

1. Защита двигателя и силовой передачи 2. Защита мостов 3. Сетчатый фильтр воздухозаборника
4. Отбойные брусья/очищающие пальцы

Колеса и кулачки

Больше дополнительных возможностей для выполнения вашей работы.

Новые долговечные лопастные и крестообразные кулачки уплотнителя

Гарантируют на 40% больший срок службы, чем предыдущая модель.

Разработаны специально для машин Cat.

Позволяют повысить производительность машины!

- Повышенная износостойкость
- Тяговое усилие



1



2



3



4

Для выполнения вашей определенной задачи доступны четыре новых конфигурации колес и кулачков:

- 1) **лопастной кулачок** – обеспечивает высокую производительность и снижение расхода топлива при увеличении тягового усилия и уменьшенной массе;
- 2) **крестообразный кулачок** – традиционная конструкция для повышения устойчивости на боковых склонах;
- 3) **комбинированный кулачок** – сочетание лопастного и крестообразного кулачка для обеспечения высокой производительности и устойчивости при работе на боковых склонах;
- 4) **алмазный кулачок** – самый долговечный из представленных на рынке, надежность мирового класса для работ по уплотнению отходов.

Эксплуатационные расходы

Экономия времени и средств за счет оптимизированных методов работы.



Отзывы клиентов показывают, что уплотнители отходов Cat имеют самый низкий расход топлива в отрасли. Низкий расход топлива обеспечивается следующими конструктивными особенностями.

- **Гидросистема PFC (регулирование положительного потока)** – обеспечивает поток гидравлического масла, необходимый для работы контуров рабочего оборудования и рулевого управления, благодаря чему повышается топливная эффективность и увеличивается тяговое усилие;
- **Двигатель ACERT** – современная система управления двигателем повышает мощность и эффективность.
- **Выключение двигателя на холостом ходу** – автоматическое выключение двигателя и электрической системы позволяет сэкономить топливо.
- **Гидротрансформатор с муфтой блокировки** – обеспечивает передачу повышенной мощности на грунт и повышает топливную эффективность при выполнении любых работ.
- **Система электронного управления переключением передач повышенной производительности (APECS, Advanced Productivity Electronic Control Strategy)** — совершенно новая система управления коробкой передач APECS обеспечивает увеличение момента при движении по склонам, а также экономию топлива благодаря поддержанию этого момента при переключении передач.
- **Система AccuGrade Compaction Control использует Cat Compaction** — автоматическую систему контроля степени уплотнения, которая дает возможность достигать необходимой степени уплотнения при минимальном числе проходов, что позволяет экономить топливо и увеличивает производительность.

На расход топлива влияют конфигурация машины, работа оператора и планировка рабочей площадки.

- **Конфигурация машины** – выберите необходимую вам конфигурацию отвала и колес.

Технические характеристики уплотнителя отходов 836К

Двигатель

Модель двигателя	C18 ACERT	
Выбросы	Эквиваленты Tier 4 Final/ Stage IV/корейского стандарта Tier 4 Final или Tier 3/Stage IIIA	
Номинальная мощность (лабораторные испытания)	414 кВт	555 hp
Номинальная мощность (полезная мощность в соответствии с ISO 14396)	412 кВт	553 hp
Полная мощность (SAE J1349)	419 кВт	562 hp
Полезная мощность – SAE J1349		
Прямой привод – полная мощность	370 кВт	496 hp
Прямой привод – запас крутящего момента	52%	
Привод гидротрансформатора – полная мощность	370 кВт	496 hp
Привод гидротрансформатора – запас крутящего момента	52%	
Максимальный полный крутящий момент при 1300 об/мин	3085 Н·м	
Максимальная высота эксплуатации без снижения уровня мощности	2286 м	
Диаметр цилиндра	145 мм	
Ход поршня	183 мм	
Рабочий объем двигателя	18,1 л	
Максимальная частота вращения коленчатого вала на холостом ходу	2120 об/мин	
Минимальная частота вращения коленчатого вала на холостом ходу	750 об/мин	

Эксплуатационные характеристики

Эксплуатационная масса с полным топливным баком и сферическим отвалом (Tier 4 Final/Stage IV/корейский стандарт Tier 4 Final)	55 927 кг
Эксплуатационная масса с полным топливным баком и сферическим отвалом (эквивалент Tier 3/Stage IIIA)	55 617 кг

Коробка передач

Тип коробки передач	Планетарная – переключение под нагрузкой – ЕСРС
Скорость движения	
Передний ход – 1-я передача, гидротрансформатор разблокирован	6,2 км/ч
Передний ход – 1-я передача, гидротрансформатор заблокирован	6,5 км/ч
Передний ход – 2-я передача, гидротрансформатор разблокирован	10,9 км/ч
Передний ход – 2-я передача, гидротрансформатор заблокирован	11,7 км/ч
Задний ход – 1-я передача, гидротрансформатор разблокирован	6,5 км/ч
Задний ход – 1-я передача, гидротрансформатор заблокирован	6,9 км/ч
Задний ход – 2-я передача, гидротрансформатор разблокирован	10,4 км/ч
Задний ход – 2-я передача, гидротрансформатор заблокирован	12,3 км/ч

Гидросистема

Гидросистема	Распределение потоков рабочего оборудования
Максимальное давление подачи	32 000 кПа
Давление срабатывания главного предохранительного клапана	24 100 кПа
Подача насоса при 2006 об/мин	250 л/мин
Система рулевого управления	Двустороннего действия – крепится сзади
Диаметр цилиндра	127 мм
Ход поршня	740 мм
Угол поворота шарнирного сочленения машины	86°
Система подъема	Цилиндр двустороннего действия
Диаметр цилиндра	137,9 мм
Ход поршня	1 021 мм

Вместимость заправочных емкостей

Топливный бак	793 л
Система охлаждения	107 л
Картер двигателя	60 л
Бак для жидкости для очистки выхлопных газов (Tier 4 Final/Stage IV/корейский стандарт Tier 4 Final)	32,8 л
Коробка передач	120 л
Дифференциал и бортовые редукторы – передние	186 л
Дифференциал и бортовые редукторы – задние	190 л
Гидросистема (только гидробак)	240 л

- При эксплуатации всех соответствующих требованиям Tier 4 Final/Stage IV дизельных двигателей для внедорожного оборудования необходимо использовать:
 - Дизельное топливо с низким содержанием серы (ULSD, Ultra Low Sulfur Diesel), не более 15 частей на миллион (мг/кг). Смеси дизельного биотоплива класса до B20 могут использоваться при смешении с дизельным топливом со сверхнизким содержанием серы (ULSD) с содержанием 15 или менее промилле (мг/кг) серы при условии, что биодизельное сырье соответствует техническим условиям ASTM D7467.
 - Масло Cat DEO-ULS™ или масла, соответствующие техническим условиям Cat ECF-3, API CJ-4 и ACEA E9.

Мосты

Передняя ось	Планетарная – фиксированная
Задняя ось	Планетарная – независимая
Угол качания	13°

Тормоза

Система управления	Полный раздельный гидравлический контур
Стояночный тормоз	С пружинным включением и гидравлическим отключением

Кабина

	Стандартная	Шумоподавление
Уровень шума внутри кабины	72 дБ(А)	71 дБ(А)
Уровень внешнего шума	111 дБ(А)	109 дБ(А)

Гидросистема – рулевое управление

Система рулевого управления – контур	Система рулевого управления с цилиндрами двустороннего действия.
Система рулевого управления – насос	Поршень – переменная производительность
Максимальный поток при × об/мин	52 л/мин при 2006 об/мин
Ограничение давления в контуре системы рулевого управления	24 100 кПа
Общий угол поворота полурам	86°

Колеса и кулачки

Ширина барабана	1400 мм
Диаметр барабана	1770 мм
Диаметр с кулачками	2125 мм
Число кулачков на колесо	40

Технические характеристики уплотнителя отходов 836К

Размеры

Все размеры указаны приблизительно.

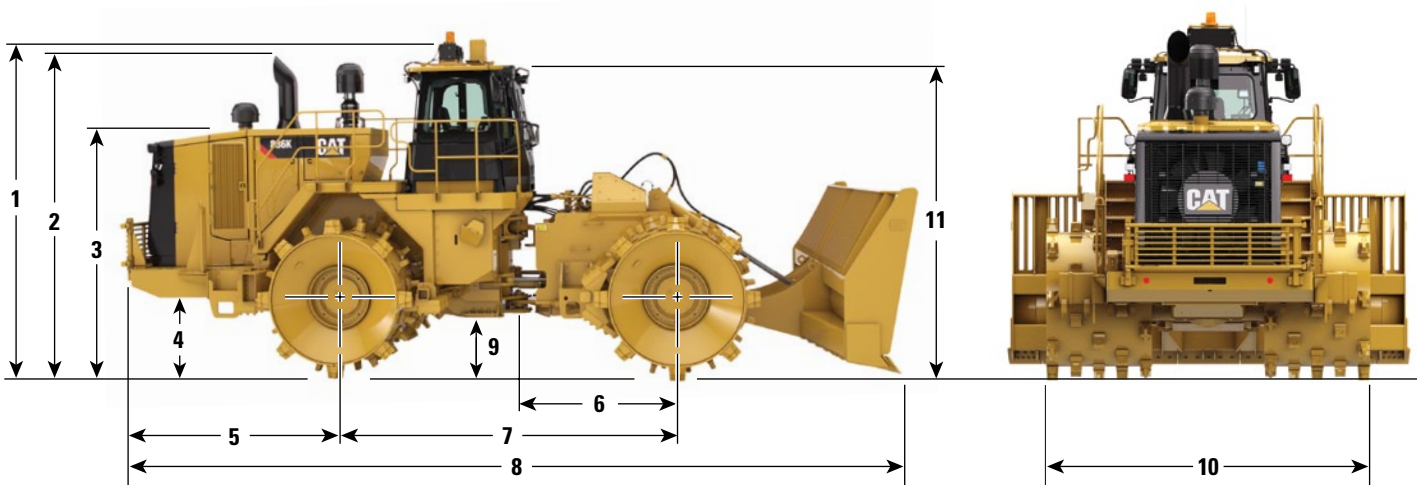

1	Высота до верхней части кабины с системой кондиционирования	4 655 мм
2	Высота до верха выхлопной трубы	4 608 мм
3	Высота до верха капота	3 421 мм
4	Дорожный просвет под бампером	1 029 мм
5	От осевой линии заднего моста до края противовеса	3 187 мм
6	От сцепного устройства до осевой линии переднего моста	2 275 мм
7	Колесная база	4 550 мм
8	Длина с опущенным на землю отвалом (прямой отвал)	10 182 мм
9	Дорожный просвет	632 мм
10	Ширина по колесам	4 280 мм
11	Высота по кабине с конструкцией ROPS/по навесу	4 284 мм
	Высота до верха кабины с фонарями	4 845 мм
	Радиус поворота – внутренние колеса	3 635 мм

Выбор отвала

	Прямой отвал	Полусферический отвал	Сферический отвал
Ширина – длина отвала	4990 мм	5238 мм	5172 мм
Ширина по боковым накладкам	5193 мм	5311 мм	5258 мм
Высота с режущей кромкой и экраном	2236 мм	2215 мм	2210 мм
Высота с режущей кромкой, без экрана	1217 мм	1253 мм	1255 мм
Максимальная глубина резания	364 мм	362 мм	934 мм
Максимальная высота подъема над землей	1730 мм	1735 мм	1198 мм
Режущие кромки, двусторонние			
Длина каждой концевой секции (3 кромки)	1408,2 мм	816,6 мм	2 при 779,1 мм и 1 при 856 мм
Длина каждой концевой секции (2 кромки)	н/д	988 мм	1094,4 мм
Ширина × толщина	254 мм × 25 мм	254 мм × 25 мм	254 мм × 25 мм
Боковые накладки (2), самозатачивающиеся			
Длина каждой	472 мм	472 мм	472 мм
Ширина × толщина	254 мм × 25 мм	254 мм × 25 мм	254 мм × 25 мм
Номинальная вместимость	19,3 м ³	22,4 м ³	25,5 м ³
Диаметр поворота, по наружной кромке отвала при повороте на 43°	8 737 мм	8 823 мм	87 95 мм
Габаритная длина машины	10 182 мм	10 379 мм	10 272 мм

Стандартное оборудование

Состав стандартного оборудования может изменяться. За подробными сведениями по этому вопросу обращайтесь к вашему дилеру Cat.

СИЛОВАЯ ПЕРЕДАЧА

- Система электронного управления переключением передач повышенной производительности (APECS)
- Промежуточный охладитель наддувочного воздуха
- Герметичные, маслоохлаждаемые многодисковые тормоза с полным гидравлическим приводом
- Модуль непрерывного контроля выбросов Cat (изолированный) (Tier 4 Final/Stage IV/корейский стандарт Tier 4 Final)
- Электрогидравлический стояночный тормоз
- Двигатель Cat C18 с технологией ACERT
 - Tier 4 Final/Stage IV/Korea Tier 4 Final
 - Эквивалент Tier 3/Stage IIIA
- Электрический топливонасос
- Топливо-воздушный охладитель
- Выключатель двигателя, доступный с уровня земли
- Трехсекционная защита коробки передач
- Теплозащитный экран турбины и выпускного коллектора
- Автоматический вентилятор с гидроприводом
- Встроенная тормозная система
- Радиатор, модульный, алюминиевый (AMR)
- Изолированная система охлаждения
- Автоматическое устройство облегчения пуска двигателя с впрыском эфира
- Блокировка изменения частоты двигателя
- Гидротрансформатор с муфтой блокировки (LUC)
- Фильтр предварительной очистки воздуха для турбины, воздухозаборник двигателя
- Коробка передач, планетарная, с электронным управлением диапазонами скоростей 2 переднего/2 заднего хода
- Система вентиляции, расположенная под капотом

ЭЛЕКТРООБОРУДОВАНИЕ

- Аварийная сигнализация, резервная
- Генератор, 150 А
- Аккумуляторные батареи, необслуживаемые (4 шт.), сила тока для холодного пуска двигателя 1000 А
- Преобразователь напряжения, 10/15 А, с 24 В на 12 В
- Система освещения с галогенными фонарями (передние и задние)
- Освещение лестницы кабины
- Стартер электрический увеличенной мощности
- Блокировка стартера (с уровня земли)
- Розетка для аварийного запуска двигателя от внешнего источника
- Блокировка коробки передач (с уровня земли)

КАБИНА ОПЕРАТОРА

- Кондиционер
- Кабина с избыточным давлением и шумоизоляцией
- Внутренняя 4-стоечная конструкция защиты при опрокидывании (ROPS/FOPS)
- Комплект для подключения радиоприемника с антенной, динамиками, преобразователем (12 В, 10-15 А) и разъемом 12 В для подключения мобильного телефона или ноутбука
- Камера заднего обзора
- Крючки для верхней одежды и каски
- Откидной подлокотник
- Отопитель и оттаиватель
- Электрический звуковой сигнал
- Органы управления гидрооборудованием (установлены на полу)
- Блокировка гидросистемы рабочего оборудования
- Многослойное стекло
- Потолочный фонарь кабины
- Держатель для контейнера с едой и подстаканник
- Приборная панель, указатели
 - Уровень жидкости, удерживающей вредные вещества (Tier 4 Final/Stage IV);
 - Температура гидравлического масла
 - Спидометр/тахометр
 - Температура в гидротрансформаторе
- Приборная панель, предупредительные индикаторы
 - Система предупреждений, три категории
 - Температура масла мостов/тормозной системы, передние
 - Давление масла в тормозном контуре
 - Низкое напряжение в электрической системе
 - Предупреждение о неисправности двигателя и сигнальная лампа
- Зеркала заднего вида (наружные)
- Состояние стояночного тормоза
- Комплект для подключения СВ-радиостанции
- Сиденье Cat Comfort (с тканевой обивкой) на пневматической подвеске
- Ремень безопасности шириной 76 мм (3 дюйма) с инерционной катушкой
- Система управления STIC с блокировкой рулевого управления
- Передний противосолнечный козырек
- Тонированное стекло
- Индикатор включенной передачи
- Система обработки основной информации (VIMS) с дисплеем для просмотра графических данных, внешним портом данных и настраиваемыми профилями операторов
- Стеклоочистители и вмонтированные в рычаги стеклоочистителей омыватели (передний и задний)
- Стеклоочистители с прерывистым режимом работы (передний и задний)

Стандартное оборудование (продолжение)

Состав стандартного оборудования может изменяться. За подробными сведениями по этому вопросу обращайтесь к вашему дилеру Cat.

КОЛЕСА

- Конфигурации с колесами, лопастными, крестообразными, комбинированными и алмазными кулачками

ЗАЩИТНЫЕ ОГРАЖДЕНИЯ

- Щитки мостов (переднего и заднего)
- Щитки окна кабины
- Защита картера и силовой передачи с гидроприводом
- Щитки заднего вентилятора и решетки радиатора

ОТВАЛЫ

- Бульдозерный отвал входит в состав стандартного оборудования. Бульдозерные отвалы поставляются по дополнительному заказу.

ЭКСПЛУАТАЦИОННЫЕ ЖИДКОСТИ

- Антифриз, готовая смесь с 50%-м содержанием охлаждающей жидкости с увеличенным сроком службы с температурой замерзания -34 °C

ПРОЧЕЕ СТАНДАРТНОЕ ОБОРУДОВАНИЕ

- Система автоматического регулирования положения отвала (ABP)
- Наддувочный вентилятор, поворотнo-откидной, реверсивный с гидроприводом
- Дверцы для доступа, с замком
- Экологически безопасные сливные краны двигателя, радиатора, гидробака
- Электронная система управления давлением в муфтах и вынесенные штуцеры для измерения давления
- Аварийный выход на платформу
- Двигатель, картер, интервал замены моторного масла – 250 часов, масло CJ-4
- Топливный бак, 793 л
- Сцепное устройство с тяговым брусом и пальцем
- Шланги, Cat XT™
- Охладитель гидравлического масла
- Гидравлика, система фильтрации контура рулевого управления и тормозного контура
- Клапаны для отбора проб масла
- Система Product Link
- Лестницы с правой и левой стороны, неподвижно закрепленные (доступ к задней части)
- Система рулевого управления с регулированием по нагрузке
- Особо прочные запирающиеся крышки
- Выхлопная труба типа Вентури

Дополнительное оборудование

Состав оборудования, устанавливаемого по дополнительному заказу, может изменяться. Некоторые функции могут быть включены в комплектацию/исключены из нее. За подробными сведениями по этому вопросу обращайтесь к вашему дилеру Cat.

- 4 гидравлических механизма нижних щитков
- Дополнительный стартер и аккумуляторные батареи
- Окна кабины, установленные на резиновые элементы
- Четкое расположение пальцев
- Быстрая заправка топливом
- Мигающий фонарь
- Отопитель топливопровода
- Сиденье с подогревом и вентиляцией
- Зеркала заднего вида с обогревом
- Быстрая замена масла
- Двухступенчатый фильтр предварительной очистки с выталкивателем скопившихся загрязнений
- Панорамное зеркало
- Светодиодные фонари Premium
- Радиоприемник AM/FM/CD/MP3
- Фильтр предварительной очистки для кабины RESPA
- Напоминание о непристегнутом ремне безопасности
- Шумоизоляция
- Поворотные лестницы
- Различные отвалы
 - Прямой отвал
 - Сферический отвал
 - Полусферический отвал
- Различное расположение кулачков и колес
 - Лопастной
 - Крестообразный
 - Алмазный

ARHQ7077-02 (07-2015)
(Перевод: 09-2015)
Вместо публикации ARHQ7077-01

Более подробную информацию о продукции Cat, услугах дилеров и продукции промышленного назначения можно найти на сайте www.cat.com

© Caterpillar, 2015 г.
Все права защищены

Материалы и технические характеристики могут быть изменены без предварительного уведомления. На фотографиях могут быть представлены машины, оснащенные дополнительным оборудованием. Информацию об оборудовании, устанавливаемом по заказу, вы можете получить у своего дилера Cat.

CAT, CATERPILLAR, SAFETY.CAT.COM, соответствующие логотипы, "Caterpillar Yellow", фирменная маркировка "Power Edge", а также идентификационные данные корпорации и ее продукции, используемые в данной публикации, являются товарными знаками компании Caterpillar и не могут использоваться без разрешения.

VisionLink – торговая марка компании Trimble Navigation Limited, зарегистрированная в США и других странах.

